

EMCB 75 litre

Klantnaam:

Project:

Referentie:

Type: EMCB-Z75

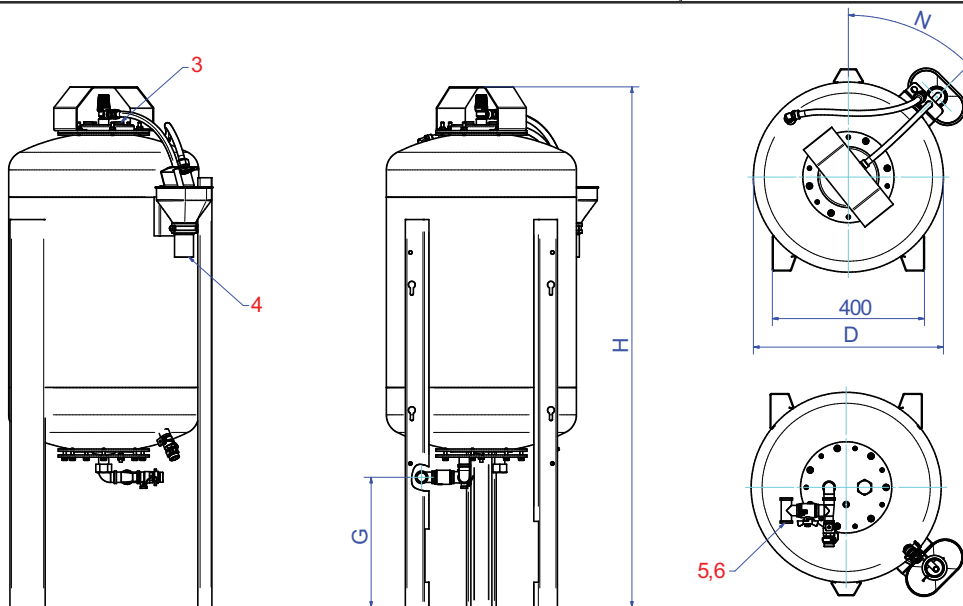

Ontwerp criteria

Medium:	Water / glycol (max.40%)
Maximale systeemdruk:	0,5 bar-g
Maximale temperatuur:	70 °C
Ontwerpstandaard:	Spirotech standaard

Kwaliteitscontrole

Lektest:	ja
Testcertificaat:	nee
Ontwerp en Productie volgens 97/23/EC:	ja
Materiaalcertificaten:	nee
Tekening:	nee

Constructiematerialen

Huis:	Koudgerold staal
zak:	Buthyl
	Vervangbaar
Kleur:	Geel (RAL 1003)

Afmetingen

Hoogte:	1350 mm
Breedte:	400 mm
Diepte:	400 mm
D	400 mm
G	341 mm
H	1350 mm
K (kantel afmeting)	1500 mm
N	60° mm
Gewicht	42 kg

Aansluitingen

3. Gas zijde	Rp 1/2
4. Veiligheids afvoer	DN50
5. Aanzuig leiding	Rp1
6. Overstort leiding	Rp1

Wijzigingen voorbehouden